

MODEL
UG

機械クラッチ用カップリング

25形、35形、45形、55形、70形、80形

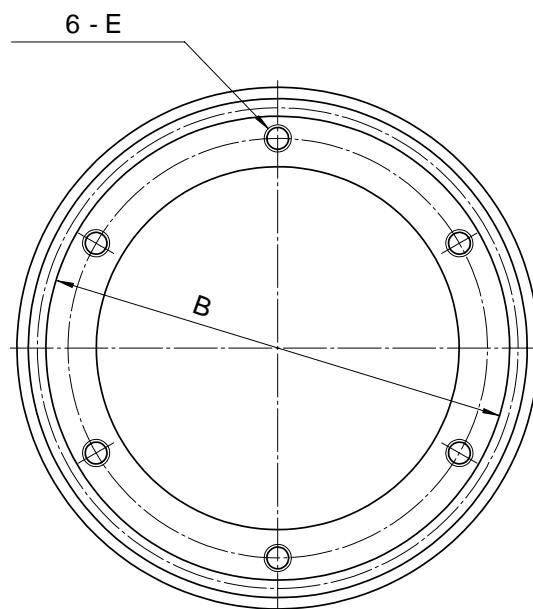
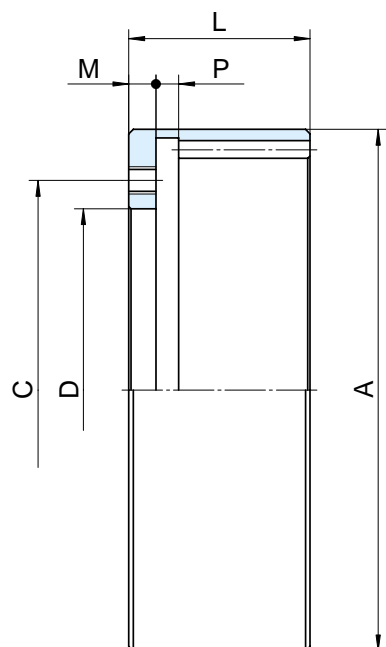

形番	UG	25	35	45	55	70	80
慣性	$J \times 10^{-4} \text{ kg} \cdot \text{m}^2$	7.5	20	55	125	410	598
径方向	A	85	106	135	162	205	230
	B	70.5	90.5	115.5	141.5	179	204.5
	C	65	80	105	130	160	185
	D_{H8}	50	65	90	110	135	160
	E	M6	M8	M8	M10	M12	M12
軸方向	L	38	48	50	65	80	80
	M	6	8	8	10	12	12
	P	5	5	7	7	10	10
歯形	圧力角	20°	20°	20°	20°	20°	20°
	モジュール	2	2	2.5	3	3.5	4
	歯数	37	47	48	49	53	53
質量	[kg]	0.43	0.83	1.32	2.2	4.5	5.3